

# FOCUS PARK INSTRUCTIONS

18 lbs

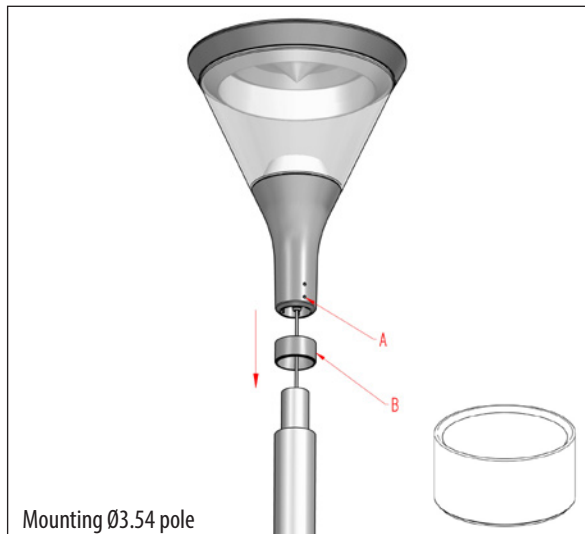

Mounting Ø3.54 pole

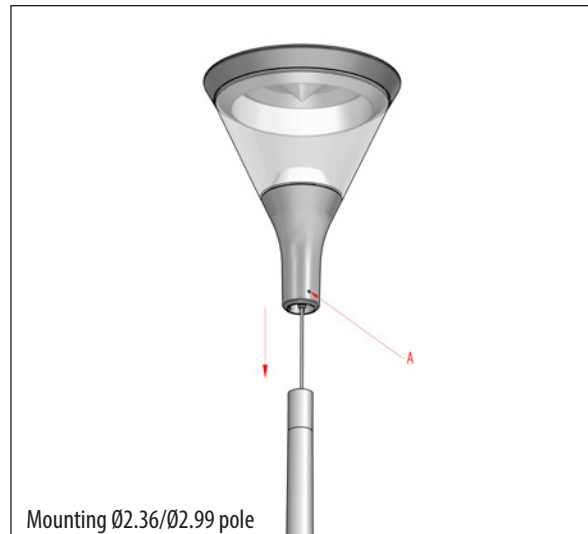

Mounting Ø2.36/Ø2.99 pole

## English

Focus can be mounted on different pole types under the condition that the top pipe is  $\varnothing 2.36/\varnothing 2.99 \times H3.94$  inches. In case of 3.54 inch poles, the connection ring (B) is required. The conical edge upwards! Please note that only selected fuse boxes can be used. We recommend two types in the specification.

**Mounting:** Push the lead through the pole and fasten the luminaire (A) by means of an Allen key size 4, torque 7.38 ft-lbs.

**Maintenance:** In order to secure the best possible light output, the screen should be kept clean. Regular cleaning of the outside surface of the polycarbonate screen with water and mild detergent will be sufficient.

## Français

Le Focus peut être monté sur différents types de poteaux à condition que le tube supérieur soit de  $\varnothing 2,36/\varnothing 2,99 \times H3,94$  pouces. Pour les poteaux de 3,54 pouces, l'anneau de connexion (B) est nécessaire. Le bord conique vers le haut ! Veuillez noter que seules certaines boîtes à fusibles peuvent être utilisées. Nous recommandons deux types dans la spécification.

**Montage:** Passez le câble à travers le poteau et fixez la lanterne (A) à l'aide d'une clé Allen de taille 4, avec un couple de 10 Nm (7,38 ft-lbs).

**Entretien:** Afin de garantir la meilleure sortie de lumière possible, l'écran doit être maintenu propre. Un nettoyage régulier de la surface extérieure de l'écran en polycarbonate avec de l'eau et un détergent doux suffira.